

BARBARIAN LINE[®]

::THE REAL PROFESSIONAL FITNESS EQUIPMENT::



LATZUG STECKGEWICHTE / LAT-MACHINE STACK

AUFBAUANLEITUNG / CONSTRUCTION MANUAL

BARBARIAN-LINE[®] ist eingetragenes Warenzeichen der International Fitness Sports GmbH.

Eine Vielzahl unserer Produkte ist patentrechtlich Gebrauchs- und Geschmacksmuster geschützt. Anbieter ungenehmigter Nachbauten, Plagiate, Verwendung von geschützten Eigenschaften – in gesamter oder auch auszugsweiser Textform werden strafrechtlich verfolgt.

Die IFS GmbH übernimmt keine Haftung für Schäden, die durch unsachgemäße Montage und Handhabung oder Überlastung entstanden sind. Nutzung der Gerätschaften nur für den dafür vorgesehenen Zweck. Die angegebenen Belastungsgrenzen sind nicht zu überschreiten.

Abweichungen in Ausführung und Maß sind möglich.
Änderungen vorbehalten; sie dienen stets der Verbesserung des Gerätes

©2008 IFS GmbH - Alle Rechte vorbehalten.

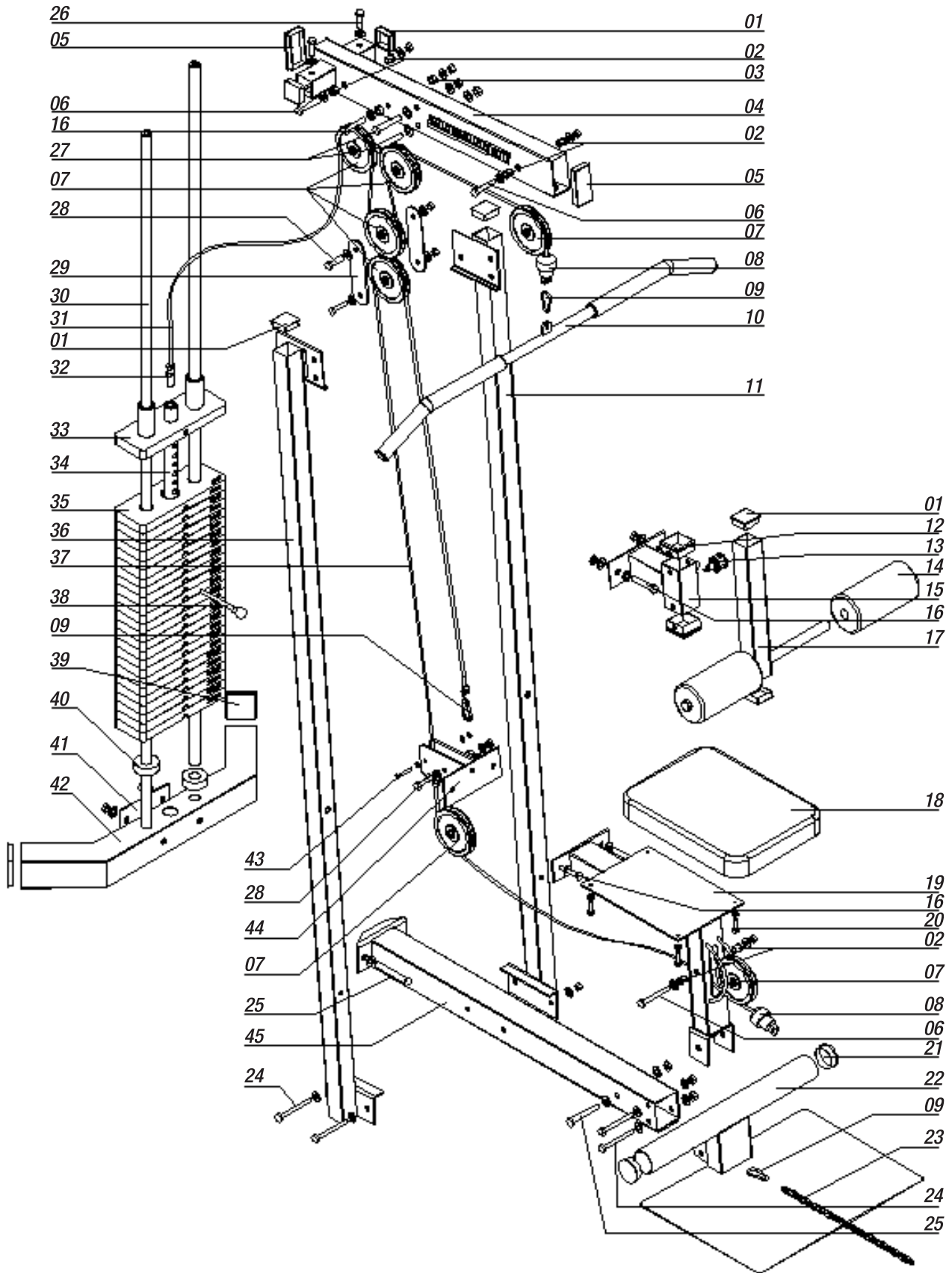

Nr.	Teile-Nr.:	Bezeichnung	Stück
01	CAP01	50x50	6
02	BUS01	Plastic-Sleeve	6
03	BUS02	Distance-Ring	2
04	FRA01		1
05	CAP02	100x50	2
06	SCR01	M10x70	3
07	CRO01	Pulley	7
08	BUM01	Bumper	2
09	SH001	Carabiner	3
10	ACC01		1
11	FRA02		1
12	BUS03	Square-Bushing	2
13	SNA01	Snapper	1
14	PAD01	Roller-Foam	2
15	FRA03		1
16	SCR02	M10x75	6
17	FRA04		1
18	PAD02	Seat-Pad	1
19	FRA05		1
20	SCR03	M6x25	4
21	CAP03	Ø60	2
22	FRA06		1
23	CHA	Chain	1
24	SCR04	M10x100	4
25	SCR05	M12x100	3
26	SCR06	M10x30	2
27	SCR07	M12x75	2
28	SCR08	M10x50	3
29	FRA07		2
30	BAR01		2
31	CAB01	Cable (short)	1
32	SCR09		1
33	WEI01	Head-Plate	1
34	BAR02	Pick Up Bar	1
35	WEI02	Weight-Plate 5KG	24
36	FRA08		1
37	CAB02	Cable (long)	1
38	SNA02	Pin	1
39	CAP04	75x75	2
40	BUM02	Weight-Bumper	2
41	FRA09	Reinforcementplate	1
42	FRA10		1
43	SCR10	M6x50	1
44	FRA11		1
45	FRA12		1

STEP.01

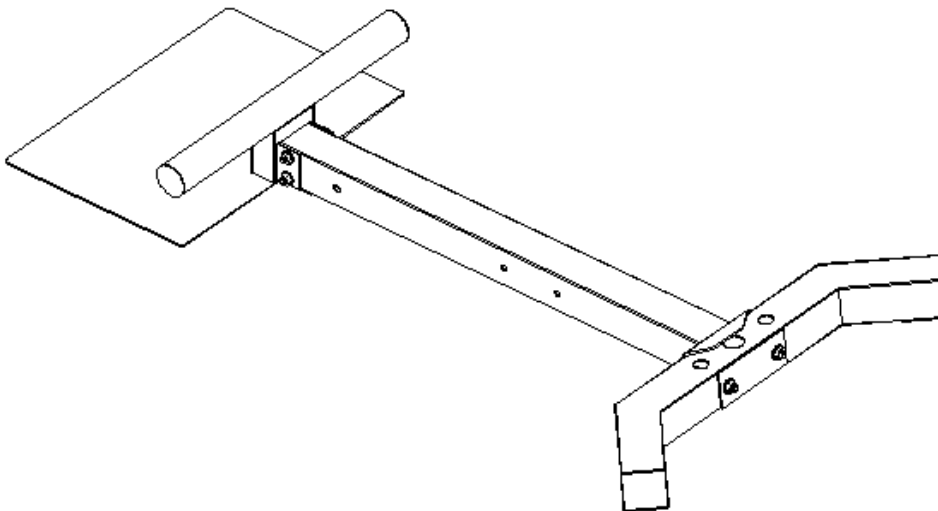
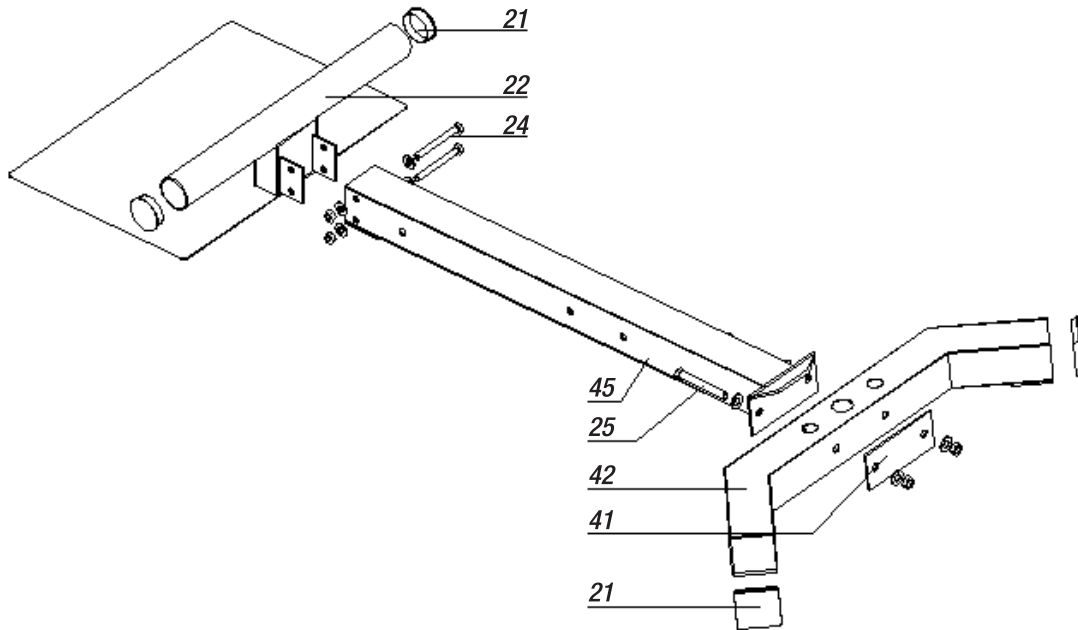

STEP.02

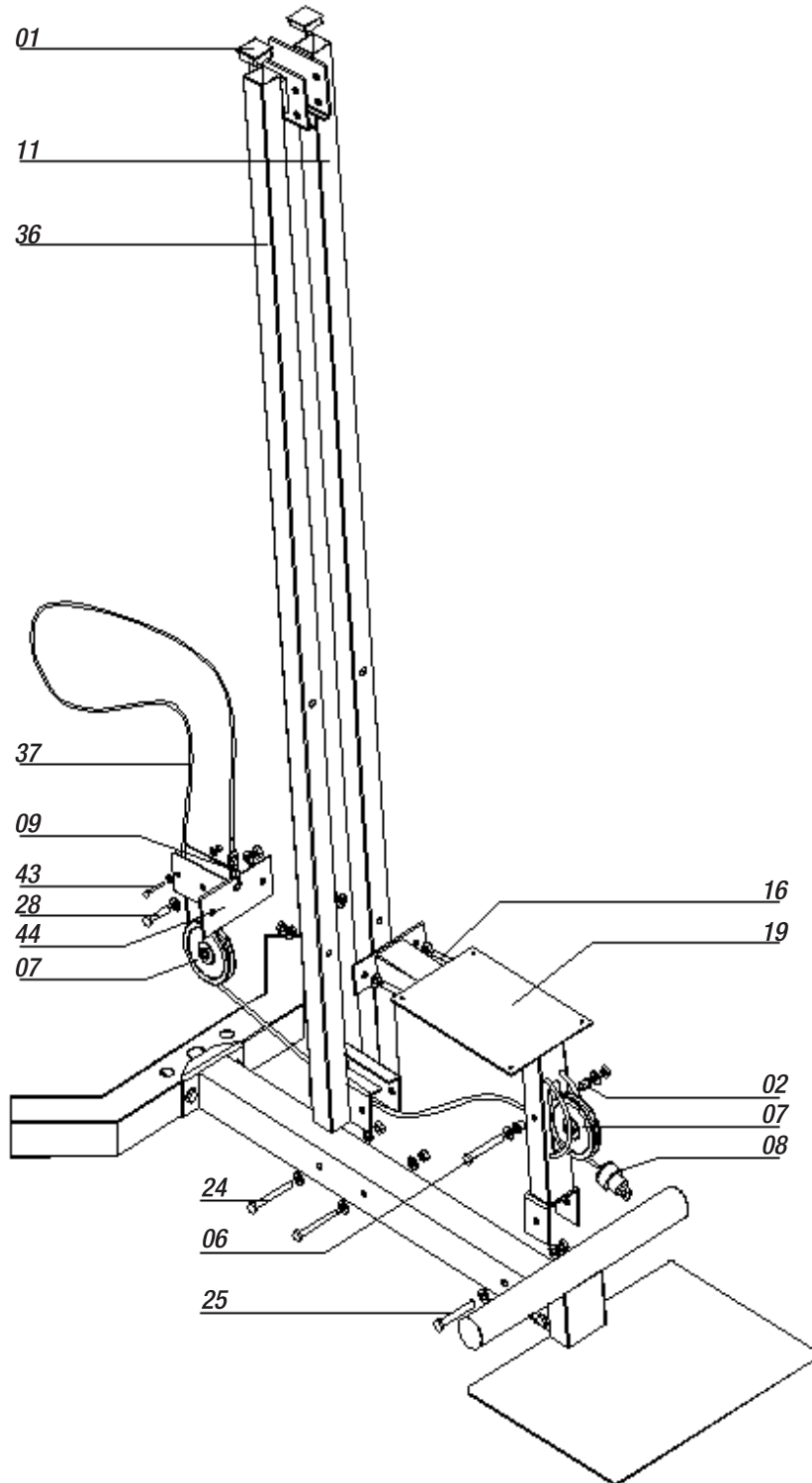

STEP.03

WICHTIG!! UNBEDINGT BEACHTEN!!

VOR DER ERSTEN INGEBRAUCHNAHME DES GERÄTES!

DIE AN DEN DRAHTSEILENDEN ANGEBRACHTEN KABEL-PUFFER SIND MITTELS DREIER MADENSCHRAUBEN AM SEIL BEFESTIGT. VOR DER ERSTEN INGEBRAUCHNAHME DES GERÄTES IST DAS ORDNUNGSGEMÄßE ANZUGSMOMENT DIESER SCHRAUBEN ZU ÜBERPRÜFEN, UM EINEN SICHEREN HALT DES SEILES ZUN GEWÄHRLEISTEN. DAZU DEN ÜBER DAS METALLTEIL GESTÜLPTEN GUMMIPUFFER ABZIEHEN, UND MIT HILFE EINES INBUS-SCHLÜSSELS DAS ANZUGSMOMENT DER SCHRAUBEN ÜBERPRÜFEN. SCHRAUBEN GEBEBENENFALLS ORDNUNGSGEMÄß NACHZIEHEN.

VOR JEDER TRAININGSEINHEIT!

DIE DRAHTSEILE SIND VOR JEDER TRAININGSEINHEIT AUF SCHADHAFTE STELLEN ZU ÜBERPRÜFEN! SCHADHAFTE SEILE MÜSSEN UMGEHEND AUSGETAUSCHT WERDEN!

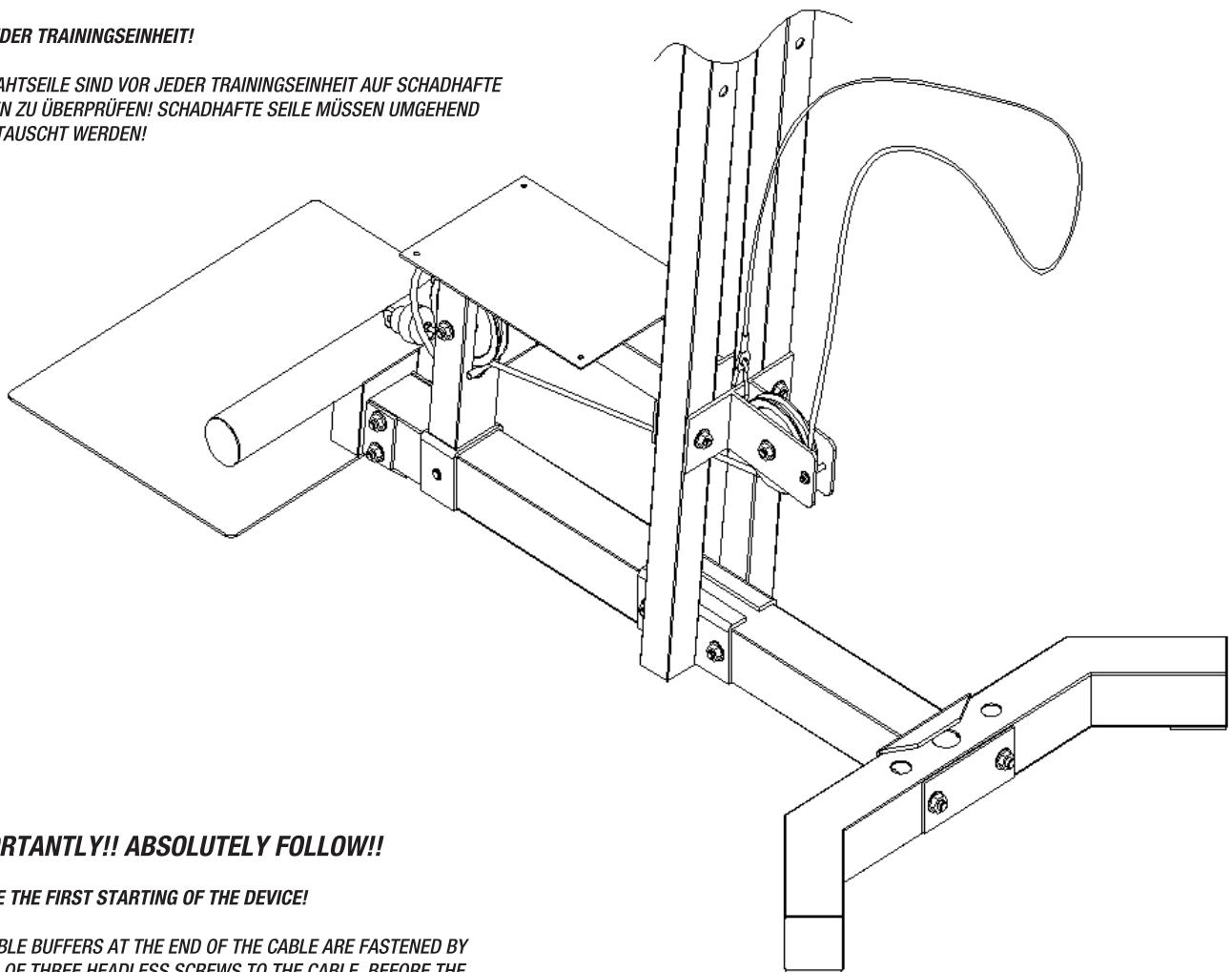

IMPORTANTLY!! ABSOLUTELY FOLLOW!!

BEFORE THE FIRST STARTING OF THE DEVICE!

The CABLE BUFFERS AT THE END OF THE CABLE ARE FASTENED BY MEANS OF THREE HEADLESS SCREWS TO THE CABLE. BEFORE THE FIRST STARTING OF THE DEVICE THE BOLTING TORQUE OF THESE SCREWS IS TO BE CHECKED, TO ASSURE THE HOLD OF THE CABLE. DRAW OFF THE RUBBER-BUFFER, WHICH IS FITTED ON THE METAL PART AND CHECK THE BOLTING TORQUE OF THE SCREWS WITH THE HELP OF A HEX-WRENCH. SCREWS IF NECESSARY PROPERLY TIGHTEN.

BEFORE EVERY TRAINING UNITY!

THE CABLE ARE TO BE CHECKED BEFORE EVERY TRAINING UNITY DAMAGES! DAMAGED CABLES MUST BE IMMEDIATELY EXCHANGED!

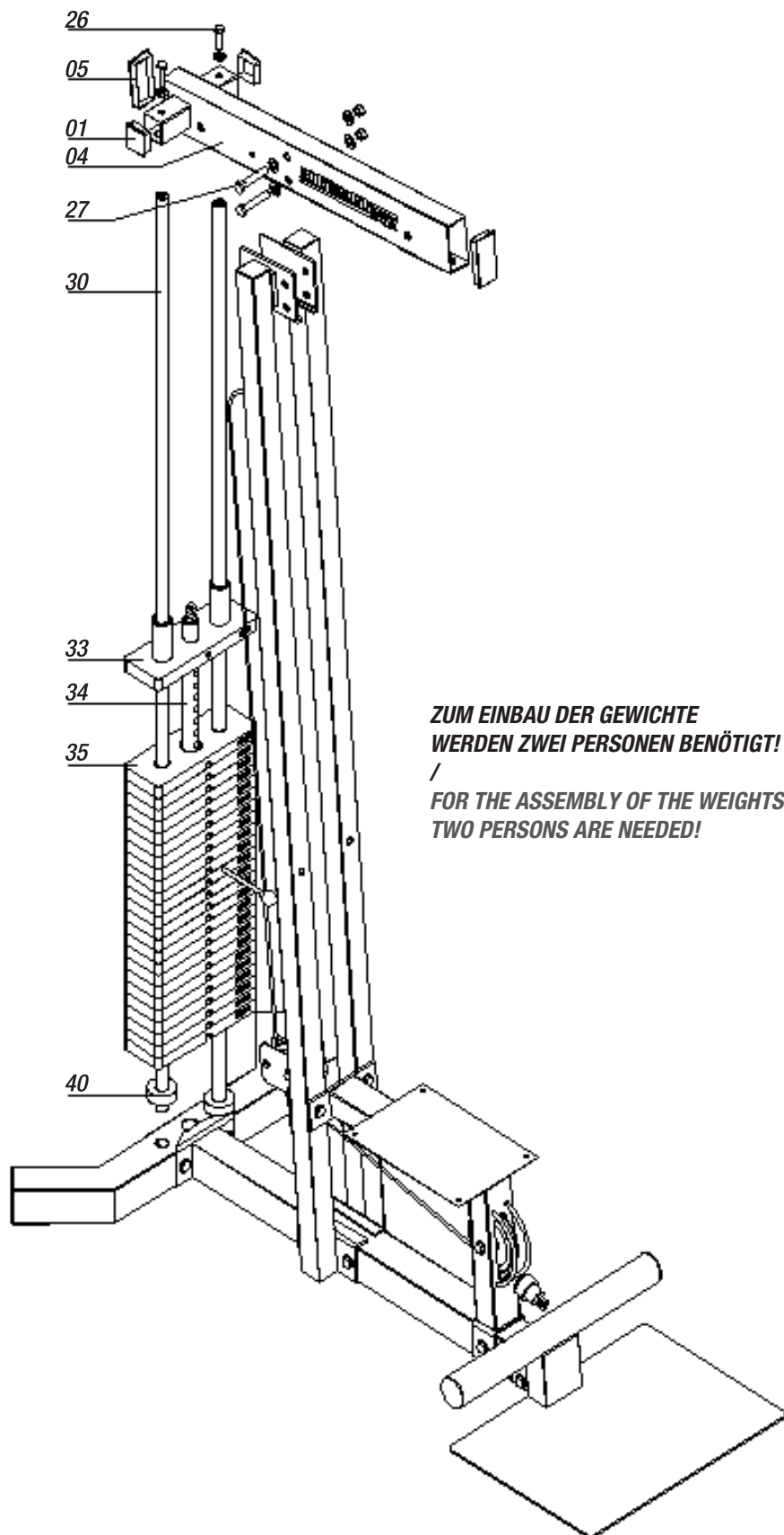

ZUM EINBAU DER GEWICHTE
WERDEN ZWEI PERSONEN BENÖTIGT!
/
FOR THE ASSEMBLY OF THE WEIGHTS
TWO PERSONS ARE NEEDED!

STEP.05

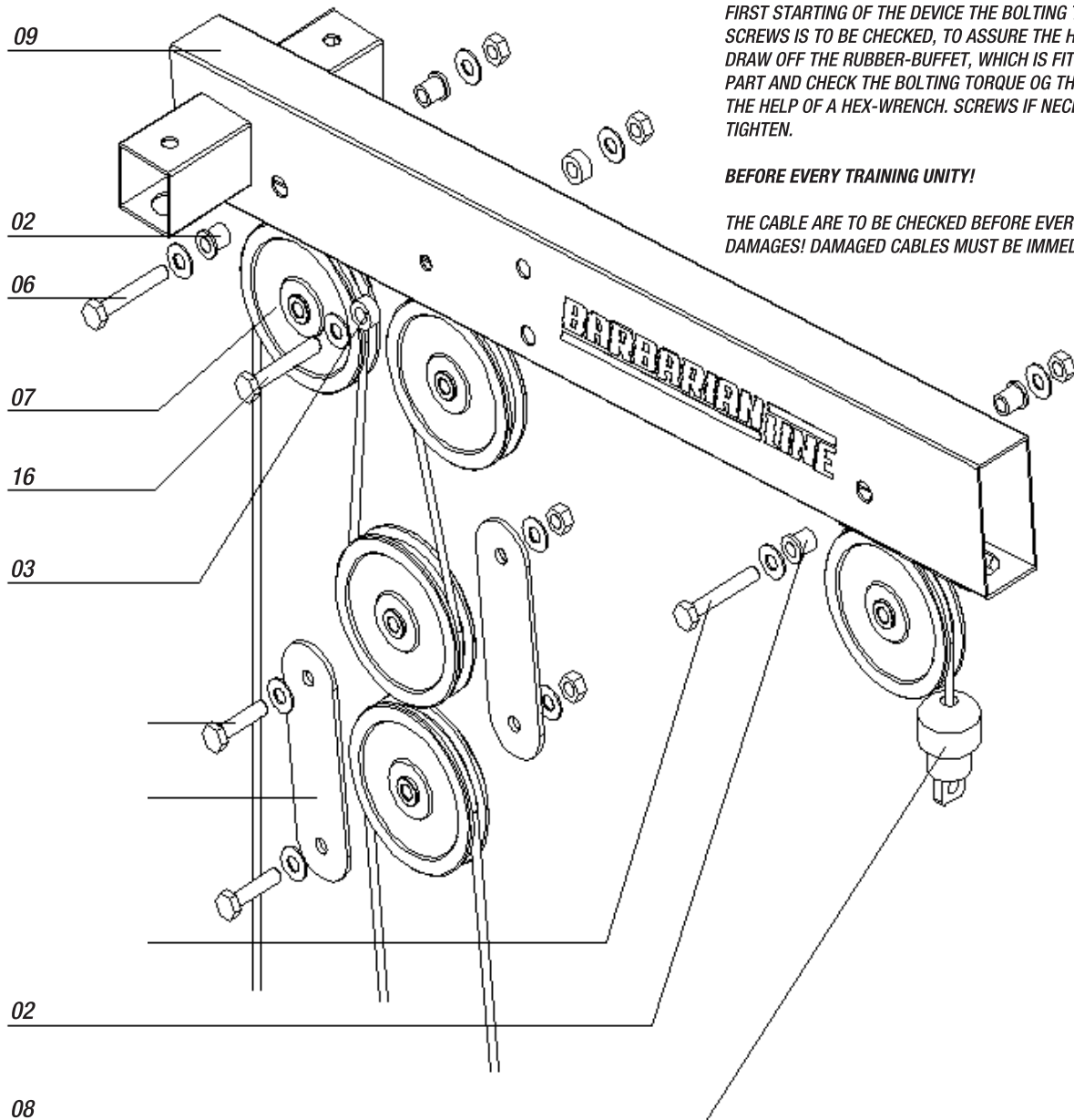

IMPORTANTLY!! ABSOLUTELY FOLLOW!!

BEFORE THE FIRST STARTING OF THE DEVICE!

The CABLE BUFFERS AT THE END OF THE CABLE ARE FASTENED BY MEANS OF THREE HEADLESS SCREWS TO THE CABLE. BEFORE THE FIRST STARTING OF THE DEVICE THE BOLTING TORQUE OF THESE SCREWS IS TO BE CHECKED, TO ASSURE THE HOLD OF THE CABLE. DRAW OFF THE RUBBER-BUFFER, WHICH IS FITTED ON THE METAL PART AND CHECK THE BOLTING TORQUE OF THE SCREWS WITH THE HELP OF A HEX-WRENCH. SCREWS IF NECESSARY PROPERLY TIGHTEN.

BEFORE EVERY TRAINING UNITY!

THE CABLE ARE TO BE CHECKED BEFORE EVERY TRAINING UNITY DAMAGES! DAMAGED CABLES MUST BE IMMEDIATELY EXCHANGED!

WICHTIG!! UNBEDINGT BEACHTEN!!

VOR DER ERSTEN INGEBRAUCHNAHME DES GERÄTES!

DIE AN DEN DRAHTSEILENDEN ANGEBRACHTEN KABEL-PUFFER SIND MITTELS DREIER MADENSCHRAUBEN AM SEIL BEFESTIGT. VOR DER ERSTEN INGEBRAUCHNAHME DES GERÄTES IST DAS ORDNUNGSGEMÄßE ANZUGSMOMENT DIESER SCHRAUBEN ZU ÜBERPRÜFEN, UM EINEN SICHEREN HALT DES SEILES ZU GEWÄHRLEISTEN. DAZU DEN ÜBER DAS METALLTEIL GESTÜLPTE GUMMIPUFFER ABZIEHEN, UND MIT HILFE EINES INBUS-SCHLÜSSELS DAS ANZUGSMOMENT DER SCHRAUBEN ÜBERPRÜFEN. SCHRAUBEN GEGEBENENFALLS ORDNUNGSGEMÄß NACHZIEHEN.

VOR JEDER TRAININGSEINHEIT!

DIE DRAHTSEILE SIND VOR JEDER TRAININGSEINHEIT AUF SCHADHAFT STELLEN ZU ÜBERPRÜFEN! SCHADHAFT SEILE MÜSSEN UMGEHEND AUSGETAUSCHT WERDEN!

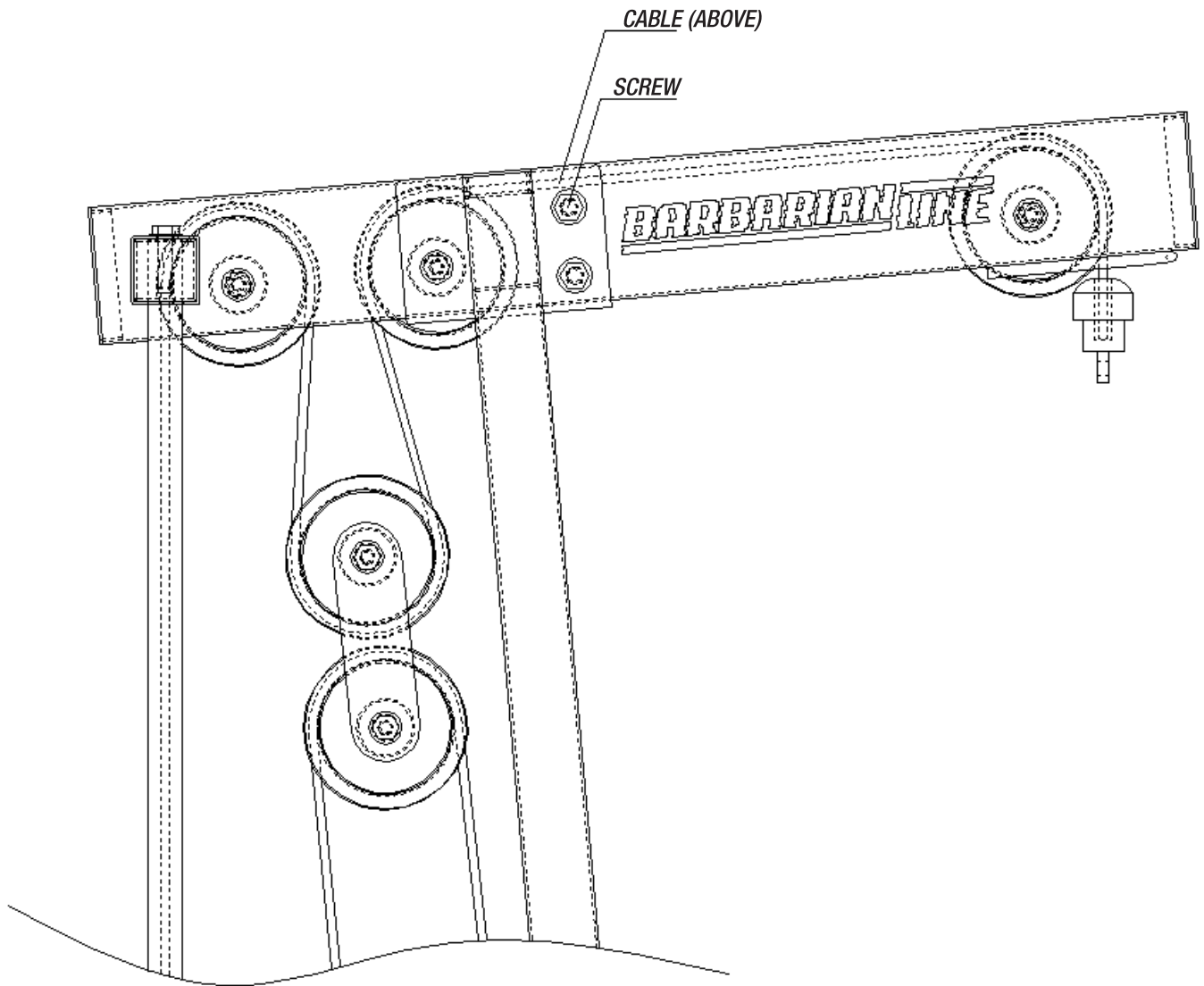

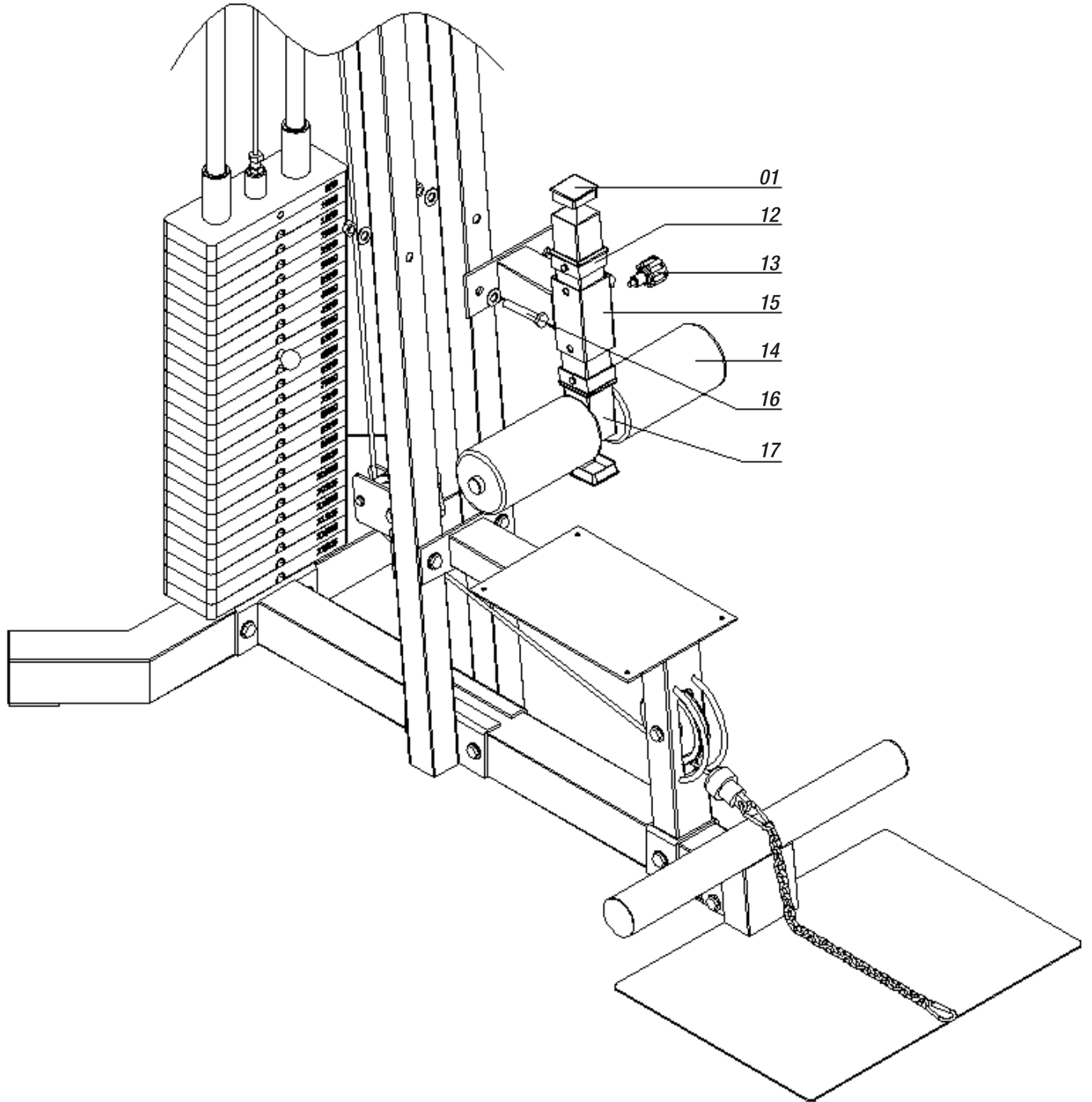

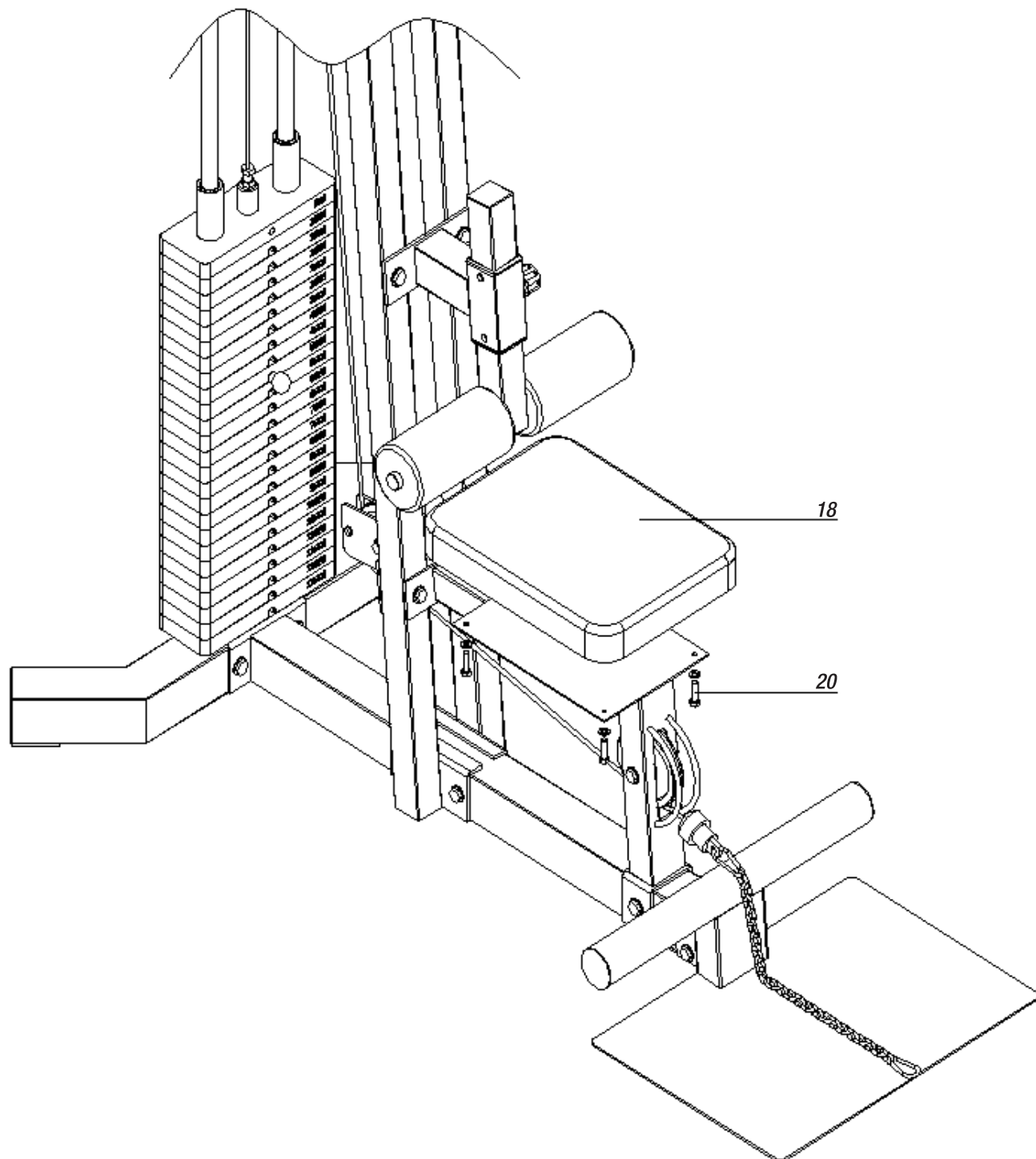

STEP.09

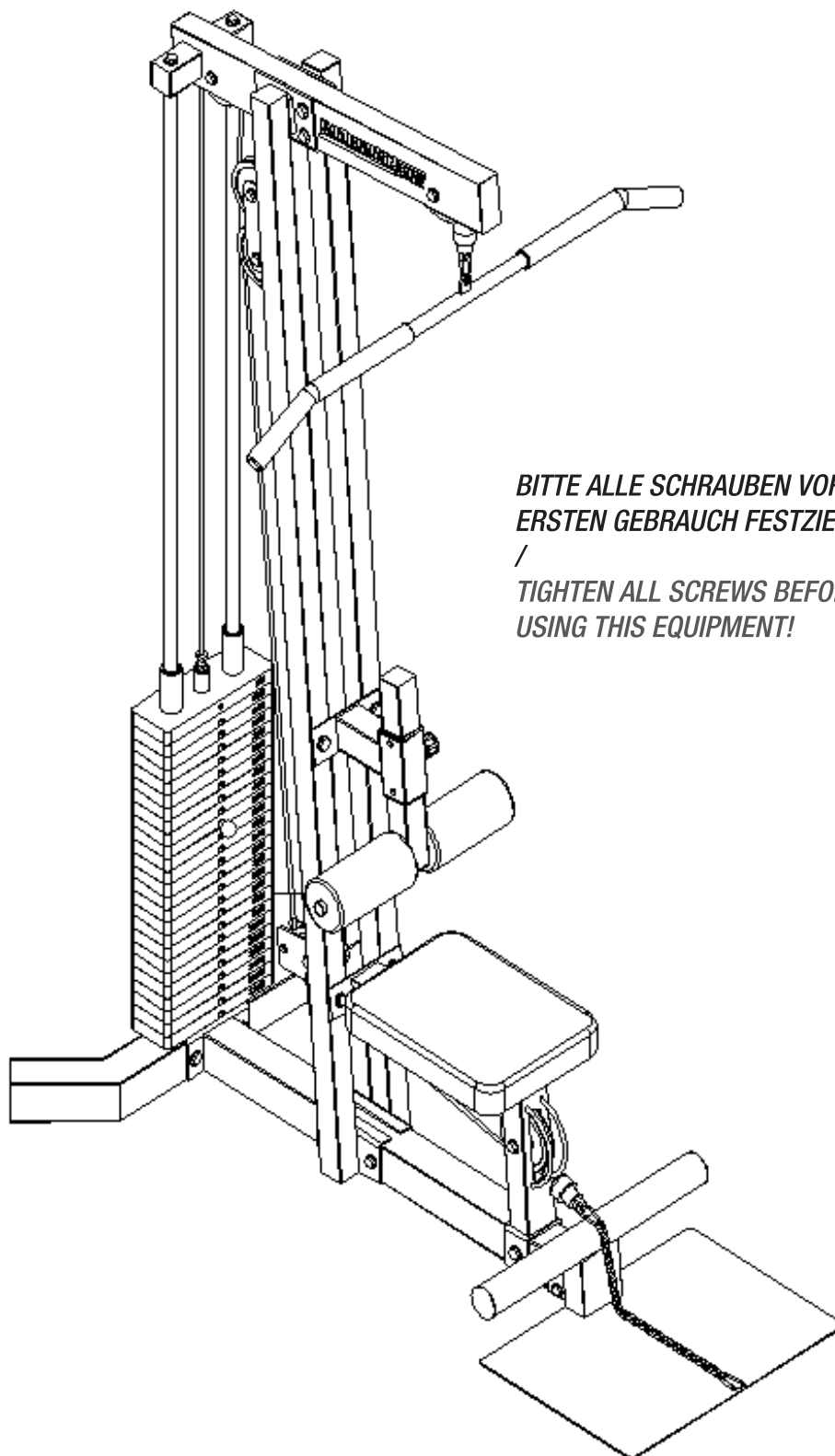

*BITTE ALLE SCHRAUBEN VORM
ERSTEN GEBRAUCH FESTZIEHEN!
/
TIGHTEN ALL SCREWS BEFORE
USING THIS EQUIPMENT!*